



RCZ







2.0TC 191F



RCZ

RCZ



FRANCFORT

SEPTEMBRE 2007

À la minute où un concept-car est dévoilé, le lever de rideau procure une intense émotion et suscite toujours l'admiration des amateurs d'automobiles, pour la plus grande fierté de leurs créateurs. Parfois, le pouvoir de séduction de ces prototypes est tel, qu'on les imagine un jour faire partie de notre quotidien. Ainsi, lors du salon de Francfort de septembre 2007, Peugeot a dévoilé un projet qui n'a laissé personne indifférent : le concept-car RCZ. Dès lors, transformer ce concept-car en un modèle de série est devenu une évidence, et les concepteurs n'ont eu de cesse de faire de ce coupé compact un véhicule exclusif voué à une clientèle moderne, particulièrement exigeante et experte en termes de plaisir automobile.



FRANCFORT

SEPTEMBRE 2009

Or, cette traversée du miroir, ce passage du rêve à la réalité, a nécessité une détermination constante, une réelle audace et une bonne dose d'inventivité. Dans un même élan, stylistes et ingénieurs ont travaillé afin que l'ensemble des prestations du véhicule soient en parfaite adéquation avec ce qu'il évoque extérieurement. Autre défi à relever : réussir le développement de la Peugeot RCZ dans un délai record. Finalement, c'est chose faite puisqu'elle sera révélée pour la toute première fois au public sous sa forme définitive lors du 63^e salon de Francfort, deux ans seulement après la découverte du concept-car.

L'ÉLOGE DE LA DIFFÉRENCE

Le Centre de Design du groupe PSA, l'ADN – Automotive Design Network – fait la part belle à une architecture oscillant entre ombres et lumières, confidentialité et exubérance. Ce lieu entièrement dédié à la créativité et à l'innovation automobile repose sur ces dualités fondamentales. Et c'est ici, près de Paris, que débute votre voyage à bord de la RCZ, non loin de cette capitale où éclot la culture de notre époque et naissent les tendances de la mode.

Le design automobile est un art complexe et subtil. Il se doit d'exprimer et de satisfaire la dimension éminemment passionnelle du produit.

Les stylistes et les ingénieurs Peugeot ont voulu un coupé sportif radicalement à part. Dans leur quête d'exception et de singularité, ils se sont inscrits dans des lignées créatives différentes et nourris de domaines aussi variés que les arts plastiques, la mode, la littérature ou l'architecture. Ils ont humé l'air du temps, capté les tendances, décrypté la vie de leurs contemporains et anticipé les styles de demain.

Puisant leur inspiration dans le savoir-faire de la marque en termes de coupés sportifs, les équipes ont su trouver des solutions technologiques conjuguant créativité, exigence technique et passion automobile.

En effet, des premières esquisses à l'œuvre achevée, la route fut semée d'embûches et les défis se révélèrent nombreux. Il a d'abord fallu conserver l'esprit qui avait fait le succès du concept, comme les fameuses arches en aluminium, ainsi que le toit et la lunette caractéristiques à double bossage. Des objectifs plus ambitieux se sont ajoutés aux contraintes inhérentes à la fabrication et à la commercialisation. Ils ont été fixés, notamment en termes de sensation de conduite et de qualité de réalisation, afin de doter la RCZ d'une identité spécifique extrêmement forte et affiner davantage son dynamisme.

Véritable gageure stylistique et exploit technique, la Peugeot RCZ écrit un nouveau chapitre de l'histoire de la marque et des coupés compacts. Le modèle arbore un style expressif, un habitacle exclusif et des motorisations efficaces pour vous procurer un plaisir de conduite inédit.

Forte de ses atouts, la RCZ propulse la marque vers un avenir qui s'annonce toujours plus passionnant. La RCZ réinvente vos convictions. Cette fois, il n'y a qu'un pas du rêve à la réalité, car elle incarne avec brio le renouveau du plaisir automobile.

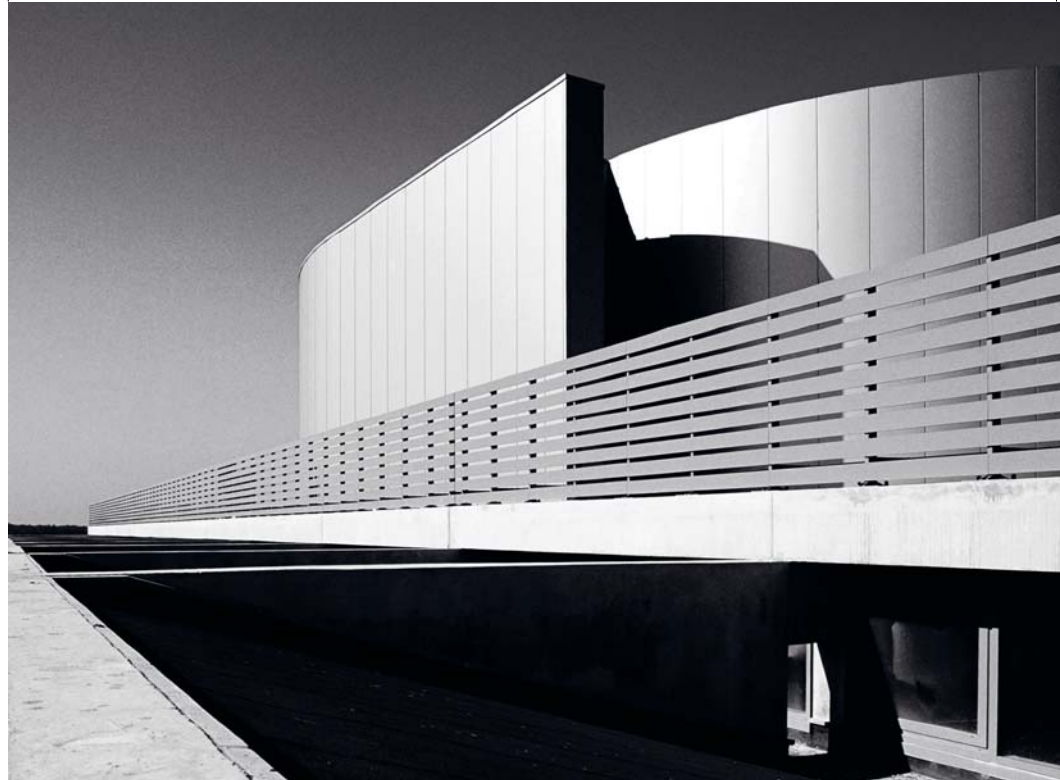

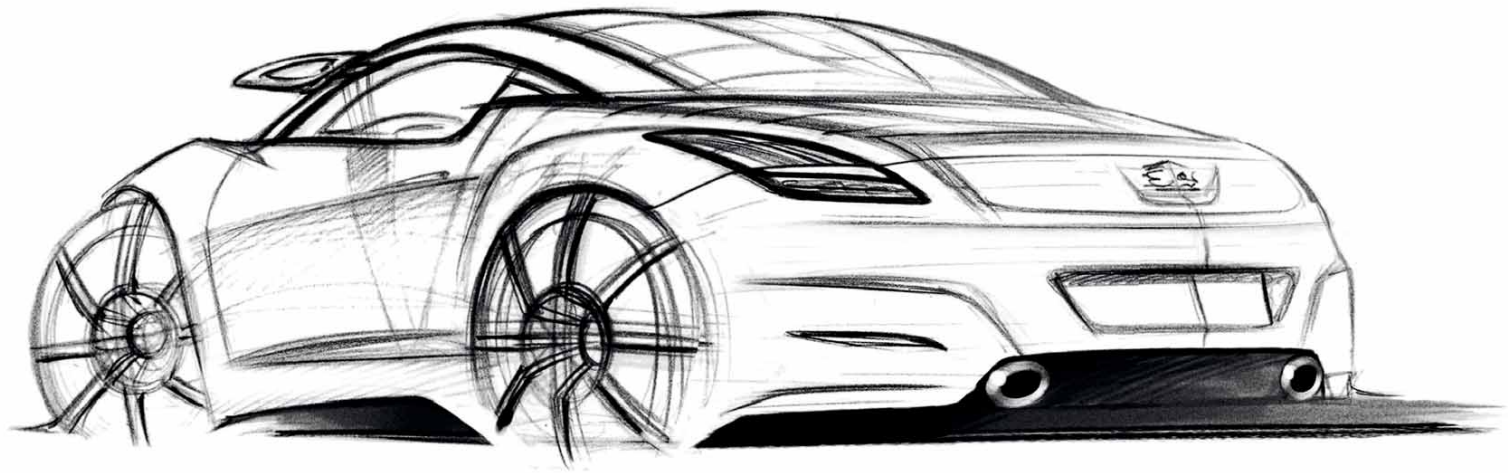

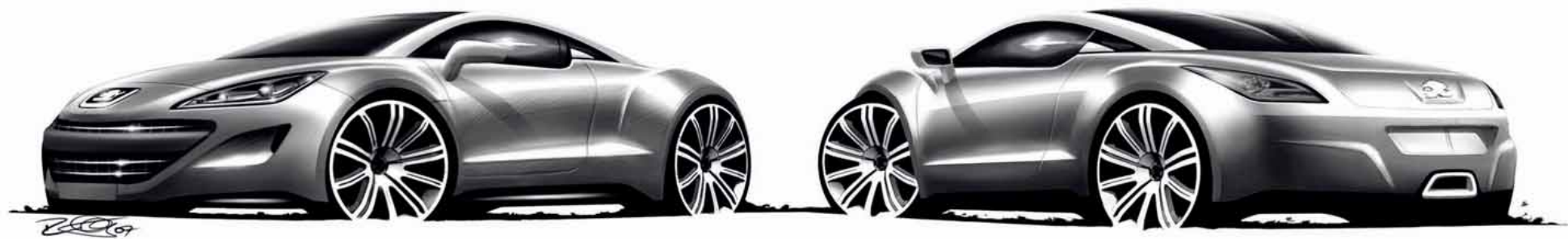

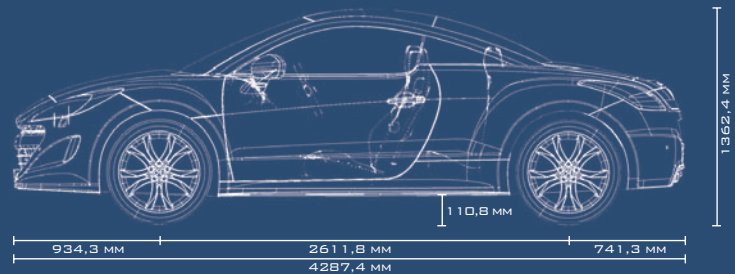
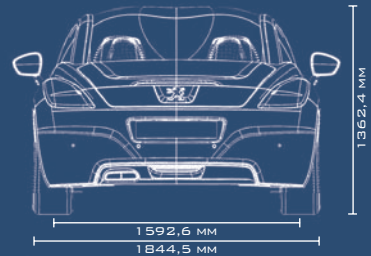
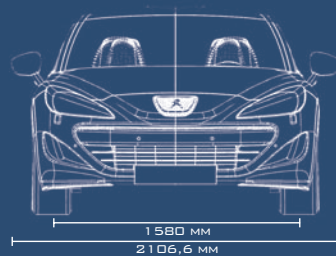
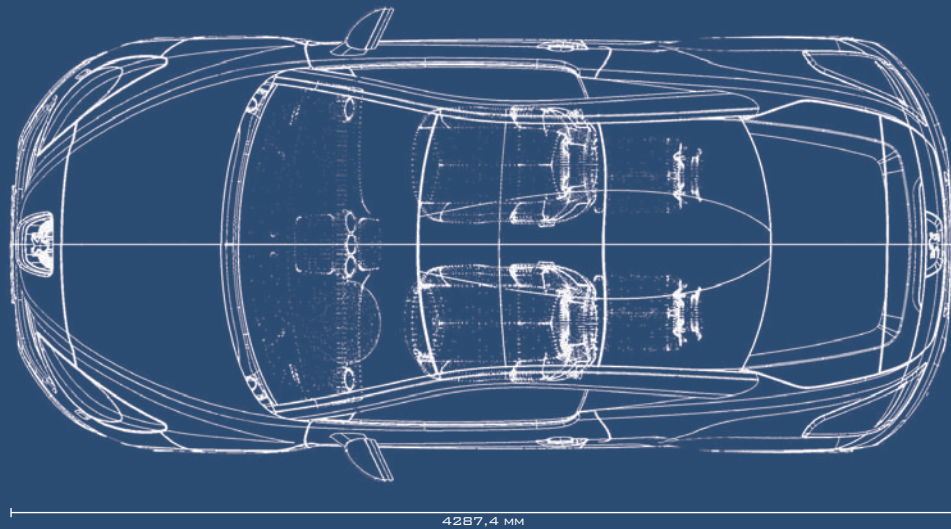



DU RÊVE À LA RÉALITÉ







L'EXPRESSION DE LA MODERNITÉ

Sculpturale et novatrice, la Peugeot RCZ est fondée sur une architecture originale de coupé tri-corps compact et offre ainsi une silhouette parfaitement équilibrée, à la fois sportive et contemporaine.

Son toit en double bossage forme une ellipse qui non seulement relève de la prouesse technique, mais lui confère également une grande originalité. Puis, le toit se prolonge... pour ne former qu'une seule et même courbe fluide, accrue par la continuité visuelle entre le pare-brise teinté, et la lunette arrière en verre. Les lignes de style dessinent enfin un profil dynamique, affirmé par les deux arches en aluminium poli. Une puissante aura se dégage de la RCZ.

De profil, elle bombe le torse, arborant fièrement son modelé ferme et musclé avec des ailes avant marquées, des flancs très sculptés et des ailes arrière aux courbes généreuses. L'ensemble suggère force et robustesse.

Ses feux avant félins, chers aux us de la marque, s'étirent de part et d'autre du capot. Ses feux arrière rubis - scindés d'une griffe stylisée - constituent une signature unique offrant à son regard une expressivité sportive. Le design de ses phares et de son bouclier avant cultive un style inimitable et renforce ses qualités dynamiques.

Ainsi, la RCZ réussit à concilier la sensualité et le plaisir de conduire, la technologie et la distinction.







L'ÉMOTION SPORTIVE

Au volant, le conducteur se fait pilote car l'habitacle de la RCZ vous plonge instantanément dans une ambiance sportive subtilement élitiste.

La position de conduite ergonomique est idéale pour savourer les qualités routières de la RCZ. Ses sièges sport épousent la forme de votre corps et vous donnent le sentiment d'être en harmonie parfaite avec votre véhicule. Le volant et toutes les commandes vous tombent naturellement sous la main, renforçant l'impression de confort et de facilité.

Outre son style fluide et épuré, le dessin de la planche de bord procure une vision dégagée. Prolongements d'un toit bas et d'un pare-brise court, les lignes dynamiques qui structurent l'agencement du cockpit offrent à l'habitacle un design singulier et des accents athlétiques.

Votre voyage débute véritablement à l'instant où vous prenez place au cœur du poste de pilotage raffiné de la RCZ.





L'EXTRÊME SÉDUCTION

Dans un souci constant de bien-être à bord, un soin méticuleux a été apporté au style de chaque élément et à la noblesse des matériaux utilisés. Vos sens seront comblés par un art consommé du détail.

La planche de bord et le volant sont d'origine intégralement gainés d'une innovante texture douce, technique et valorisante qui peut être personnalisée par un habillage intégral en cuir pleine fleur dont vous constaterez immédiatement la finesse du toucher.

Qu'il s'agisse de la finition en double surpiquage ou de l'utilisation d'inserts de chrome, ou d'aluminium, chaque pièce a été

soigneusement élaborée pour figurer le monde de la sportivité haut de gamme. Autre signe révélateur, les sièges avant de type baquet, l'horloge située au centre de la planche de bord ainsi que les combinés dont le fond des cadrans a été réalisé en véritable métal pressé ne sont pas sans évoquer le sport automobile.

Prenez place au volant de la RCZ pour vivre un concentré d'émotions et de sensations nouvelles. L'important n'est plus la destination, seul le voyage est essentiel.

